

# T-NEO **eco.02**<sup>®</sup>



## Zulassungs-Nr.

VKF-Nr. 21053  
 VHe-Nr. 0104/4  
 EN-Nr. 15250  
 DIBt-Nr. P8-028/2010  
 DINPLUS. P 10 TWL 100

## Luftreinhalteverordnung (LRV):

Qualitätssiegel Holzenergie Schweiz 2. Stufe LRV

**Bundesimmissionsschutzverordnung (BImSchV) Stufe 2,**  
 Bestandsschutz, keine Feuerungseinschränkung/keine  
 Filternachrüstung

## Ausführungen:

Oberfläche	Farbe (weitere Farben auf Anfrage)							
	schwarz	hellgrau	rosa	beige	chocolat			
Seitenplatten roh strukturiert	schwarz	hellgrau	rosa	beige	chocolat			
Seitenplatten teilpoliert	schwarz	hellgrau	rosa	beige	chocolat			
Seitenplatten poliert	Speckstein	weiss						
Frontstein roh strukturiert	schwarz	hellgrau	rosa	beige	chocolat			
Frontstein geschliffen poliert	schwarz	hellgrau	rosa	beige	weiss	chocolat	Speckstein	

Zubehör: Drehteller

Option: DUO (Konvektionsmodul) / PLUS (Aquamodul)

## Technische Daten:

Gewicht	420 kg Stahlrückwand 450 kg Steinrückwand
Rauchrohrabgang	Ø 150 mm oben hinten Mehrpreis
Verbrennungsluft-anschluss	Ø 125 mm unten vorhanden hinten Mehrpreis
Türbandung	immer links
Bauart 1	integriert

## Sicherheitsabstände zu brennbaren Materialien:

Wand hinten/seitlich	10 cm
Decke oben	50 cm
Abgasrohr	20 cm
Strahlungsbereich	80 cm
Boden-Vorbelag	länderspezifisch

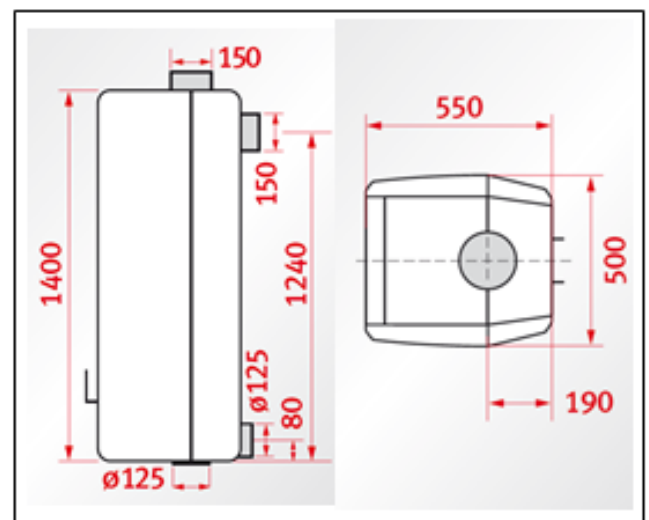

## Leistungsdimensionierung:

Nach DIN EN 15250 (Norm Speicherfeuerstätten für feste Brennstoffe) auf vorbildliches Wärmeabgabeverhalten geprüft.

Holzaufgabemenge	6 kg
Wärmeabgabedauer	über 12 h
Abgabeleistung max.	(ohne DUO) 2.6 kW (mit DUO) 3.0 kW
Ø Wärmeleistung über 10 Std.	(ohne DUO) 1.6 kW (mit DUO) 1.8 kW
Wärmespeicherkapazität	> 20 kWh

